

GENERAL CODE®

Limitag® v5 L780

Codifica e integrazione di sistemi

Stampante alta risoluzione a getto d'inchiostro



DESCRIZIONE

- Stampante ink-jet ad alta risoluzione
- Stampa direttamente su scatole di cartone e superfici porose di vario tipo come : legno, carta, cuoio, etc ...
- Codici a barre di elevata qualità
- Ambiente WYSIWYG con schermo touchscreen 8"
- Conforme agli Standard di codifica GS1 (EAN/UCC-128)
- Conforme e omologato alle specifiche AECOC (GS1/EAN Internazionale)
- Stampa di immagini, testi e codici a barre da 200 d.p.i.
- Conversione fotorealistica con scala di grigi incorporata
- Font Windows™ TrueType™ e Adobe™
- Conessione a PC e integrazione con protocollo diretto
- Interfacce multiple: Ethernet, Wifi (opzionale), Bluetooth, USB, Serie
- Selezione esterna dei formati via hardware
- Webserver completo per controllo remoto, con gestione livelli di utente per accesso

APPLICAZIONI

- Personalizzazione e decorazione di scatole neutre
- Codifica e identificazione di scatole
- Stampa di codici a barre in linea/SSCC in tempo reale
- Marchi privati e loghi
- Marchi bianchi
- Mailing

VANTAGGI

- Fino a 4 teste di stampa completamente indipendenti. 60 scatole/al minuto con 200dpi
- **Mantenimento praticamente nullo. Non necessita di spurghe periodiche**
- Facile accesso a database esterni, protocollo diretto per ottenere i dati da stampare
- **Semplifica lo stock nel personalizzare scatole anomime per differenti clienti**
- Conessione a PLC per selezionare i formati da stampare (multi prodotto)
- Identificazione e codifica dei prodotti in tempo reale in linea di produzione
- Stampa omnidirezionale: laterale, superiore, inferiore, inclinato (dislivelli fino a 90°)

Jamón cocido extra sin sal 250g

Envases/caja: 12 Peso caja: 3,000 kg
GTIN/EAN caja: 18432214000009 GS1 / EAN 13 envase: 8432214000002
Fecha fabricación: 12.10.08 Fecha consumo preferente: 12.11.08 Lote: A08254

codigo producto **4738**

Limitronic
www.limitronic.com

ESPAÑA
12.3456 / AA
C.E.E.

Net

V.L. Limitronic, S.L. San Luis 2, bajos - 12550 Almazora, Castellón - SPAIN tel. +34 902 327 328 fax. +34 902 329 330

(01)18432214000009(17)081112(10)A08254

ECA ECA
R Empresa Registrada
Gestión Medioambiental

GENERAL CODE® s.r.l.

Centro/Sud : Z.A. Pietrauta, 25/C - 06036 - Montefalco (PG)
Tel: (+39) (0)742 379 916 - Fax: (+39) (0)742 379 912
Internet: www.generalcode.it

Nord : Via P.S. Mattarella, 69/2 - 30037 - Gardigiano (VE)
Tel: (+39) (0)41 449 888 - Fax: (+39) (0)41 449 730
Mail: info@generalcode.it

SPECIFICHE TECNICHE

CARATTERISTICHE DI STAMPA

Modello	Altezza(mm)	Pixel
L780	70	512 185+
L735	70	512 185+
L725	70	256 90+

Risoluzione orizzontale: 185 - 1110 dpi

Lunghezza stampa: da 1mm a infinito

Velocità di stampa:

0,1 - 30 m / min. (código a barre tipo A, 200 dpi)

0,1 - 60 m / min. (decorazioni)

Velocità del formato con variabile (interno/esterno):

Prodotto "tipo" con formato da 70x500mm di larghezza:

1 prodotto / secondo / testina= 60 prod. / min. / testina *

() fino a 240 prodotti/minuto indipendenti usando 4 teste*

Distanza dal prodotto : 0 - 5 mm.

Posizione della testa :

Laterale/in giu'. Cualisiasi angolo fino a 90° (es.salite)

Tipi di caratteri :

Multipli (altezza variabile)

Codici a barre :

GTIN-8 (EAN/UCC-8), GTIN-12 (UPC-A), GTIN-13 (EAN13),

GTIN-14(ITF-14), GS1 -128 (EAN128), 2/5 intercalado,

Code 39, GS1 Databar, GS1 Datamatrix...

Testo fisso o variabile :

Automatico: Contatori, raccoglitori, turni.

Esterni: Variabili remoti per protocollo diretto

Editor dei formati :

Creazione di messaggi alfanumerici e codici a barre

WYSIWYG direttamente dal PC

Qualità di stampa :

Scala di grigi regolabile ,codici a barre classe A,logotipi fotorealistici per decorazione

CARATTERISTICHE ELETTRICHE

Alimentazione : 110-240 VAC / 50-60 Hz (max* 180VA)
(* consumo mássimo usando 4 teste

Entrate (per testa) : 2 fotocellule, encoder, 5 programmabili
24 V (* selezione messaggi via Hardware

Uscite (per testa) : 2 allarmi programmabili
2 sistemi di indicazioni dello stato

Porte comunicazione: 3 porte serie (2 RS-232-C + 1 RS-485)
4 porte USB 2.0 + 1 esterno
Ethernet 10/100 Base T

Opzionale : Wi-Fi integrato / antenna / Bluetooth



CARATTERISTICHE FISICHE

Dimensioni (Larghezza x Altezza x Profondità)

Controllo : 250 x 300 x 125 mm.

Testa L780 : 20 x 132 x 141 mm.

Testa di stampa : 33 x 130 x 170 mm.

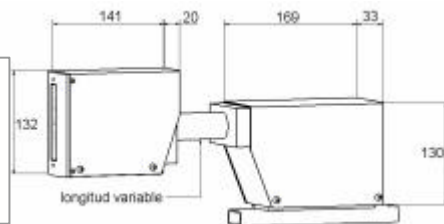
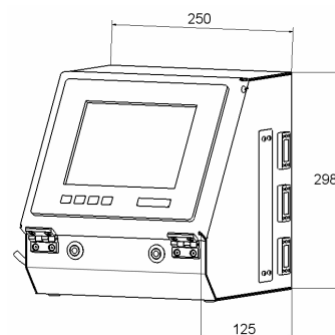

AMBIENTE

Sicurezza : Protezione: IP-65

Temperatura : da 0 a 60 °C (32° - 140 °F)

Umidità : da 5 a 85% senza condensa.

MATERIALI DI CONSUMO

Inchiostro :
Base olio, opzioni di distinti colori per teste

Colori :
Nero, Ciano, Magenta, giallo (altri info)

Confezione :
Bottiglia da 1 litro

Prodotti stampabili :
Tutti gli strati porosi come : carta / cartone / tessuti / cerámica / legno

Tempo di seccaggio :
Istantaneo in sustrati.



Controllo totale da qualsiasi PDA

I + D + i

Progetto e fabbricazione propri, progetto cofinanziato da I MPIVA e CDTI



CDTI Centro para el Desarrollo Tecnológico Industrial



© V.L. Limitronic, S.L. Limitronic® Si reserva il diritto di apportare modifiche o miglioramenti alle caratteristiche del prodotto senza preavviso
Il True Type™ viene sviluppato da Apple e già da anni utilizzato da Microsoft™. Apple e' un marchio registrato da Apple Computer Inc.